

# TSC-125 单轴机器人 同步皮带型 本体宽幅125mm 全封闭型

■ 型号样式 TSC-125 - [ ] - [ ] - [ ] - [ ] - [ ] - [ ] - [ ]

类别	宽幅	导程	行程	马达安装样式	精度等级	感应开关	马达规格	特殊选项
		P50:50mm (安装减速机时)	100:100mm	1L: 水平左侧 1R: 水平右侧 2L: 朝上左侧 2R: 朝上右侧 3L: 朝下左侧 3R: 朝下右侧 NL: 直连左侧 NR: 直连右侧 双出力轴在上述代号后加D (安装样式定义请参见E003页)	C: 普通级	S: 正, 负, 原点, 内藏式 J: 正, 负, 原点, 外挂式左侧 K: 正, 负, 原点, 外挂式右侧 N: 无	□04□: 400W伺服马达 □08□: 750W伺服马达 □57□: 57系列步进马达 (马达代号请参见P020页)	

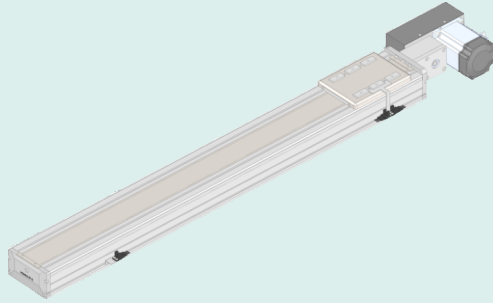

### 特殊选项

型式	说明	参照页
RH	原点变更到远离马达侧	P021
PN	光电传感器采用PNP型	P021
ST	行走平行度高精度定制	P021
BK	外观采用黑色光泽	P021
FB	特殊滑块长度	P021
Q	安装孔变更	P021
Z	马达客户自配	P021

### 基本规格

驱动功率(W)	400		750	
额定扭矩(N·m)	1.3		2.4	
导程(mm)	50	100	50	100
最高速度(mm/sec)	2500	3500	2500	3500
额定加速度(mm/sec <sup>2</sup> ) (注1)	0.3G	0.3G	0.3G	0.3G
最大可搬重量(kg)	水平	30	10	50
	垂直	/	/	/
额定推力(N)	147	73	271	136
行程范围(mm)	100~2000			
马达额定转速	3000 RPM			

注1: 1G=9800mm/sec<sup>2</sup>, 水平专用。

注2: 使用非上述功率马达时请依据实际参数推算。

### 普通规格

重复定位精度	C级±0.05mm
驱动机构	PU钢丝同步齿形带
动态容许力矩	Ma: 116.2N·m, Mb: 116.2N·m, Mc: 168.4N·m
负荷允许伸出长度	600mm以下
感应器	①-LS, ②-HOME, ③+LS OMRON EE-SX674 ×3组
感应器出线长度	标准出线长度: 2M
基座材质	硬质挤压铝型材, 白色光泽
安装面精度要求	平面度0.1mm以下
防尘设计	不锈钢带密闭防尘, 适合洁净环境使用。
使用环境	0~40°C, 85%RH(无凝结)

注1: 动态容许力矩以直线运动单元行走寿命为10000km时的数值。

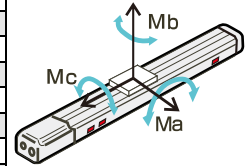

### 外型尺寸图 马达直接安装型

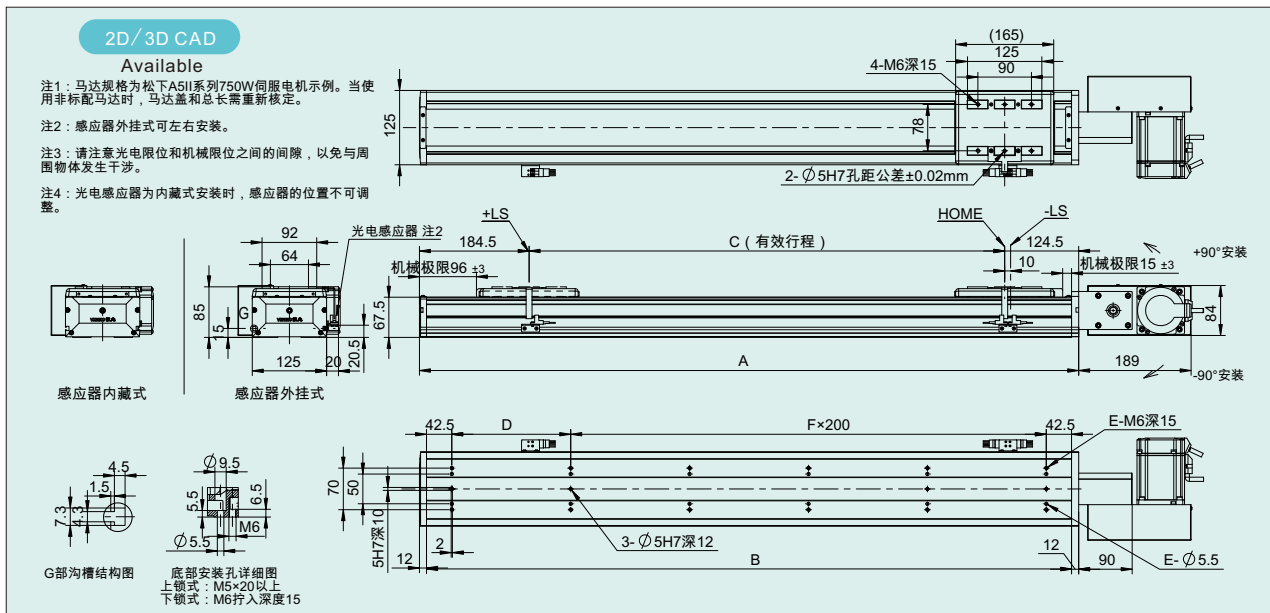

- TSC-75
- TSC-100
- TSC-125
- TSC-150
- TSC-180

- 选型指南
- IK系列 单轴机器人
- IX系列 单轴机器人
- BS系列 单轴机器人
- BSC系列 单轴机器人
- TSH系列 单轴机器人
- TSC系列 单轴机器人
- IRV2/IRV3系列 直交机器人
- RC系列 机器人控制器
- 参考资料

单位: mm

尺寸图代号说明 · 质量

有效行程	100	200	300	400	500	600	700	800	900	1000	1100	1200	1300	1400	1500	1600	1700	1800	1900	2000
A	409	509	609	709	809	909	1009	1109	1209	1309	1409	1509	1609	1709	1809	1909	2009	2109	2209	2309
B	385	485	585	685	785	885	985	1085	1185	1285	1385	1485	1585	1685	1785	1885	1985	2085	2185	2285
C	100	200	300	400	500	600	700	800	900	1000	1100	1200	1300	1400	1500	1600	1700	1800	1900	2000
D	100	200	100	200	100	200	100	200	100	200	100	200	100	200	100	200	100	200	100	200
E	6	6	8	8	10	10	12	12	14	14	16	16	18	18	20	20	22	22	24	24
F	1	1	2	2	3	3	4	4	5	5	6	6	7	7	8	8	9	9	10	10
质量(kg)	1.6	3.3	5	6.7	8.4	10.1	11.8	13.5	15.2	16.9	18.6	20.3	22	23.7	25.4	27.1	28.8	30.5	32.2	33.9

注1: 重量不含马达。注2: 当行程超过2000mm时, 请向技术人员咨询。